

**Fellowes**

# POWERSHRED® 325Ci/325i

THE WORLD'S **TOUGHEST** SHREDDERS™



Please read these instructions before use.  
Do not discard: keep for future reference.

Veuillez lire ces instructions avant d'utiliser l'appareil.  
Ne pas jeter : conserver afin de consulter les directives ultérieurement, en cas de besoin.

Lea estas instrucciones antes del uso.  
No las deseche: consérvelas como referencia futura.

**Fellowes**

Quality Office Products Since 1917

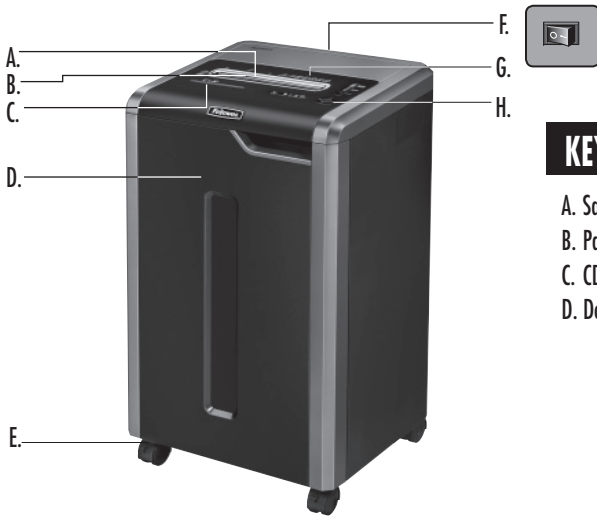

**KEY**

- |                          |                            |                                     |
|--------------------------|----------------------------|-------------------------------------|
| A. SafeSense® Technology | E. Casters                 | H. Control Panel and LEDs           |
| B. Paper entry           | F. Disconnect power switch | ◀◀ 1. Reverse                       |
| C. CD entry              | ○ 1. OFF                   | ⏻ 2. ON/OFF                         |
| D. Door                  | ⏻ 2. ON                    | ▶ 3. Forward                        |
|                          | G. See safety instructions | 🗑️ 4. Bin full                      |
|                          |                            | 🚪 5. Door open                      |
|                          |                            | 🏠 6. Remove paper                   |
|                          |                            | ⚠️ 7. SafeSense® indicator (yellow) |
|                          |                            | ⏻ 8. Auto button                    |
|                          |                            | 🔄 9. Straight feed                  |

**CAPABILITIES**

**Will shred:** Paper, credit cards, CD/DVD, staples, small paper clips and junk mail  
**Will not shred:** Adhesive labels, continuous form paper, transparencies, newspaper, cardboard, large paper clips, folders, X-rays or plastic other than noted above  
**Paper shred size:**  
 Cross-Cut (325Ci)..... 5/32 in. x 1-1/2 in. (4mm x 38mm)  
 Strip Cut (325i)..... 7/32 in. (5.8mm)

**Maximum:**  
 Sheets per pass (Cross-Cut) ..... 22\*  
 Sheets per pass (Strip-Cut) ..... 24\*  
 CDs/Cards per pass ..... 1\*  
 Paper entry width ..... 9 1/2 in. (240mm)  
 \* 8.5"x11", 20lb., (75g) paper at 120V, 60 Hz, 8Amps; heavier paper, humidity or other than rated voltage may reduce capacity. Maximum recommended daily usage rates: 8,000 sheets; 300 cards; 30 CDs.

Fellowes SafeSense® shredders are designed to be operated in office environments ranging between 50 – 80 degrees Fahrenheit (10 – 26 degrees Celsius) and 40 – 80% relative humidity.

**⚠️ WARNING: IMPORTANT SAFETY INSTRUCTIONS — Read Before Using!**

- 📖 • Operation, maintenance, and service requirements are covered in the instruction manual. Read the entire instruction manual before operating shredders.
- 🚫 • Keep away from children and pets. Keep hands away from paper entry. Always set to off or unplug when not in use.
- 🚫 • Keep foreign objects – gloves, jewelry, clothing, hair, etc. – away from shredder openings. If object enters top opening, switch to Reverse (◀◀) to back out object.
- 🚫 • Never use aerosol products, petroleum based lubricants or other flammable products on or near shredder. Do not use canned air on shredder.
- 🚫 • Do not use if damaged or defective. Do not disassemble shredder. Do not place near or over heat source or water.
- This shredder has a Disconnect Power Switch (F) that must be in the ON (I) position to operate shredder. In case of emergency, move switch to OFF (O) position. This action will stop shredder immediately.
- Avoid touching exposed cutting blades under shredder head.
- Use only designated entry for CDs/cards. Keep fingers away from CD entry.
- Do not put foreign objects in paper entry.
- Shredder must be plugged into a properly grounded wall outlet or socket of the voltage and amperage designated on the label. The grounded outlet or socket must be installed near the equipment and easily accessible. Energy converters, transformers, or extension cords should not be used with this product.
- FIRE HAZARD – Do NOT shred greeting cards with sound chips or batteries.
- For indoor use only.
- Unplug shredder before cleaning or servicing.

## BASIC SHREDDING OPERATION

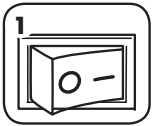

1 Plug in and put disconnect power switch in ON (I) position



2 Press (C) ON to activate



3 Feed paper/card straight into paper entry and release

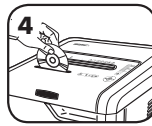

4 Hold CD/card at edge, and feed into center of entry and release



5 When finished shredding set to OFF (O)



6 Do nothing and shredder will go automatically to sleep mode after 2 minutes of inactivity

## ADVANCED PRODUCT FEATURES



**Jam Proof System**  
Eliminates paper jams and powers through tough jobs



**Patented SafeSense® Technology**  
Stops shredding immediately when hands touch the paper entry



**Energy Savings System**  
Optimal energy efficiency 100% of the time – in use and out of use.



### JAM PROOF SYSTEM OPERATION\*

Eliminates paper jams and powers through tough jobs.

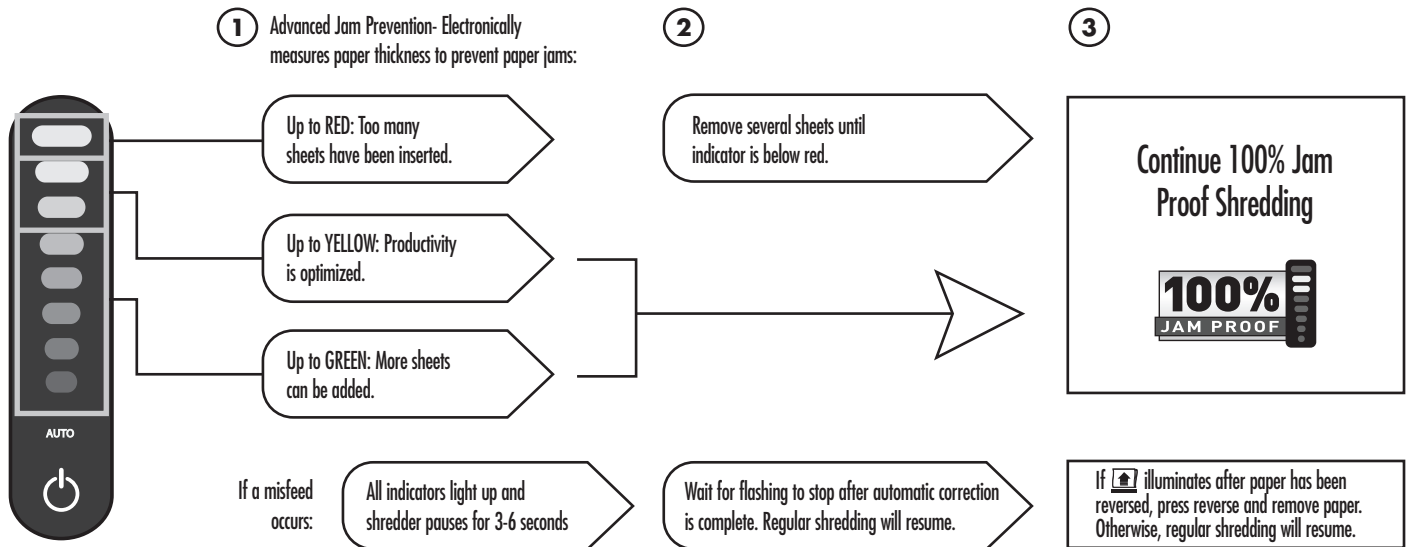

\*100% Jam Proof when used in accordance with user manual



### SAFESENSE® TECHNOLOGY OPERATION

Stops shredding immediately when hands touch the paper opening.

#### SET-UP AND TESTING



1 Turn the shredder ON (C) to activate SafeSense®



2 Touch test area and look for the SafeSense® indicator to illuminate



3 SafeSense® is active and working properly



4 If hand is held on SafeSense® area more than 3 seconds shredder will shut off



### ENERGY SAVINGS SYSTEM

Optimal energy efficiency 100% of the time – in use and out of use.

- Saves energy in four ways: energy-efficient electronics, jam prevention, standby mode and sleep mode.
- Sleep Mode shuts down shredder after 2 minutes of inactivity.

#### WHEN IN SLEEP MODE



1 In sleep mode



2 To get out of sleep mode touch control panel



3 insert paper

For more information about all of Fellowes Advanced Product Features go to [www.fellowes.com](http://www.fellowes.com)

## PRODUCT MAINTENANCE

### CLEANING AUTO-START INFRARED SENSORS

Paper detection sensors are designed for maintenance free operation. However, on rare occasions, the sensors may become blocked by paper dust causing the motor to run even if there is no paper present.

(Note: two paper detection sensors are located in the center of the paper entry).

#### TO CLEAN THE SENSORS



Turn off and unplug shredder

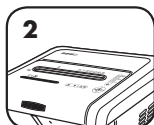

Locate Auto-start infrared sensor

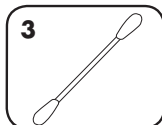

Dip cotton swab in rubbing alcohol

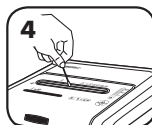

Using cotton swab, wipe away any contamination from the paper sensors

### OILING SHREDDER

All cross-cut shredders require oil for peak performance. If not oiled, a machine may experience diminished sheet capacity, intrusive noise when shredding and could ultimately stop running. To avoid these problems, we recommend you oil your shredder each time you empty your waste bin.

#### FOLLOW OILING PROCEDURE BELOW AND REPEAT TWICE



\*Apply oil across entry



Press and hold forward (>) 2-3 seconds

**CAUTION** \*Only use a non-aerosol vegetable oil in long nozzle container such as Fellowes 35250 

## TROUBLESHOOTING



**Bin Full Indicator:** When illuminated, the shredder waste bin is full and needs to be emptied. Use Fellowes waste bag 36056.



**SafeSense® Indicator:** If hands are too close to the paper entry, the SafeSense® indicator will illuminate and the shredder will stop shredding. If SafeSense® is active for 3 seconds, the shredder will automatically turn off and the user must press the power button on the control panel to resume shredding.



**Remove Paper Indicator:** When illuminated, press reverse (|<<) and remove paper. Reduce paper quantity to an acceptable amount and refeed into paper entry.



**Door Open Indicator:** The shredder will not run if the cabinet door is open. When illuminated, close the door to resume shredding.



**Straight Feed Indicator:** When illuminated, remove paper and feed straight into paper entry.

Go to Support Section at [www.fellowes.com](http://www.fellowes.com) or see back page of manual for useful telephone numbers.

## LIMITED PRODUCT WARRANTY

Limited Warranty: Fellowes, Inc. ("Fellowes") warrants the parts of the machine to be free of defects in material and workmanship and provides service and support for 2 years from the date of purchase by the original consumer. Fellowes warrants the cutting blades of the machine to be free from defects in material and workmanship for the lifetime of the shredder. If any part is found to be defective during the warranty period, your sole and exclusive remedy will be repair or replacement, at Fellowes' option and expense, of the defective part. This warranty does not apply in cases of abuse, mishandling, failure to comply with product usage standards, shredder operation using an improper power supply (other than listed on the label), or unauthorized repair. Fellowes reserves the right to charge the consumers for any additional costs incurred by

Fellowes to provide parts or services outside of the country where the shredder is initially sold by an authorized reseller. ANY IMPLIED WARRANTY, INCLUDING THAT OF MERCHANTABILITY OR FITNESS FOR A PARTICULAR PURPOSE, IS HEREBY LIMITED IN DURATION TO THE APPROPRIATE WARRANTY PERIOD SET FORTH ABOVE. In no event shall Fellowes be liable for any consequential or incidental damages attributable to this product. This warranty gives you specific legal rights. The duration, terms, and conditions of this warranty are valid worldwide, except where different limitations, restrictions, or conditions may be required by local law. For more details or to obtain service under this warranty, please contact us or your dealer.

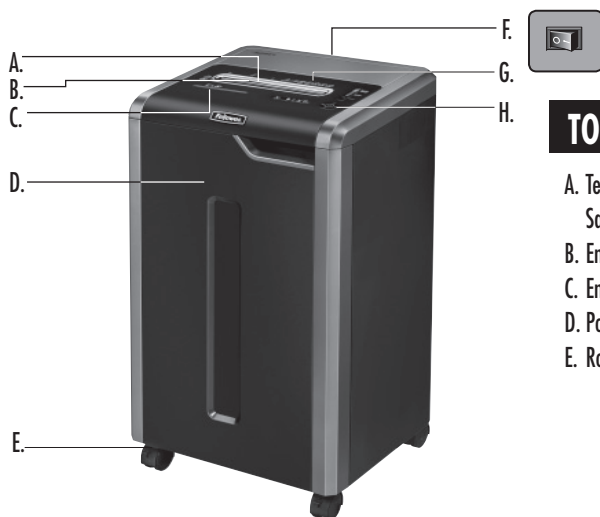

## TOUCHE

A. Technologie SafeSense<sup>MD</sup>  
B. Entrée de papier  
C. Entrée de CD  
D. Porte  
E. Roulettes

F. Sectionneur  
○ 1. ARRÊT  
I 2. MARCHE  
G. Consultez les instructions de sécurité

H. Panneau de commande et DEL  
I<< 1. Inversion  
⏻ 2. MARCHE/ARRÊT  
▶ 3. Avant  
🗑️ 4. Contenant plein  
🚪 5. Porte ouverte

📄 6. Retirer le papier  
SAFE 7. Voyant SafeSense<sup>MD</sup> (jaune)  
8. Touche automatique  
🔌 9. Alimentation droite

## CAPACITÉS

**Déchettera :** papier, cartes de crédit, CD/DVD, agrafes, trombones et courrier déchet

**Ne déchiquette pas :** étiquettes adhésives, papier de formulaire continu, acétates, journaux, carton, gros trombones, stratifiés, dossiers, radiographies ou plastique autre que ce qui est indiqué plus haut

**Taille de déchiquetage du papier :**

Coupe croisée (325Ci)..... 4 mm x 38 mm (5/32 x 1 1/2 po)  
En bandes (325i)..... 5,8 mm (7/32 po)





**Maximum :**

Feuilles par passage (coupe croisée).....22\*  
Feuilles par passage (en bandes).....24\*  
CD/cartes par passage.....1\*  
Largeur d'entrée de papier.....9 1/2 po (240 mm)

\*papier de 21,59 x 27,94 cm (8,5 x 11 po), 75 g (20 lb) à 120 V, 60 Hz, 8ampères; un papier plus lourd, l'humidité et une tension autre que la tension nominale peuvent réduire la capacité. Débits recommandés d'utilisation quotidienne maximale : 8 000 feuilles, 300 cartes; 30 CD.

Les déchiqueteuses Fellowes SafeSense<sup>MD</sup> sont conçues pour des milieux professionnels dont la température se situe entre 50 et 80 degrés Fahrenheit (10 et 26 degrés Celsius) et l'humidité relative entre 40 et 80 %.

## ⚠️ AVERTISSEMENT : IMPORTANTES INSTRUCTIONS DE SÉCURITÉ — À lire avant d'utiliser !

-  • Opération, maintenance, et exigences de service sont couverts dans le manuel d'instructions. Veuillez lire tout le manuel d'instructions avant de faire fonctionner les déchiqueteuses.
-  • Gardez hors de la portée des enfants et des animaux domestiques. Gardez les mains éloignées de l'entrée du papier. Réglez toujours l'appareil à l'arrêt ou débranchez-le lorsqu'il n'est pas utilisé.
-  • Gardez les corps étrangers - gants, bijoux, vêtements, cheveux, etc. - loin des entrées de la déchiqueteuse. Si un objet pénètre par l'ouverture supérieure, faites Marche arrière (<<) pour sortir l'objet.
-  • N'utilisez jamais d'aérosol, de produits à base de pétrole ou autres produits inflammables sur la déchiqueteuse ou à proximité. N'utilisez pas d'air en cannette sur la déchiqueteuse.
- N'utilisez pas l'appareil s'il est endommagé ou défectueux. Ne démontez pas l'appareil. Ne placez pas l'appareil sur une source de chaleur ou d'eau, ou à proximité de celle-ci.
- Cette déchiqueteuse est dotée d'un sectionneur (F) qui doit être en position MARCHE (I) pour pouvoir fonctionner. En cas d'urgence, mettez l'interrupteur en position ARRÊT (O). Cela arrêtera immédiatement la déchiqueteuse.
- Évitez de toucher les lames exposées sous la tête déchiqueteuse.
- L'appareil doit être branché dans une prise murale correctement mise à la terre ou une prise de la tension et de l'ampérage désignée sur l'étiquette. La prise ou la prise mise à la terre doit être installée près de l'équipement et facile d'accès. Les convertisseurs d'énergie, les transformateurs ou les rallonges ne doivent pas être utilisés avec ce produit.
- DANGER D'INCENDIE - NE déchiquetez PAS les cartes de souhaits avec piles ou puces sonores
- Réservé à une utilisation intérieure.
- Débranchez broyeur avant le nettoyage ou l'entretien.

# OPÉRATION DE DÉCHIQUETAGE DE BASE

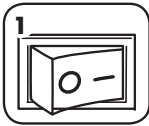

1 Branchez et placez le sectionneur en position MARCHÉ (I)



2 Appuyez sur MARCHÉ (⏻) pour activer



3 Acheminez le papier/la carte directement dans l'entrée et laissez-le aller

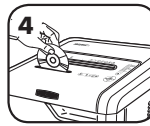

4 Tenez le CD par le bord, acheminez-le dans l'entrée de CD et laissez aller.



5 Après le déchetage, réglez à ARRÊT (⏻)



6 Ne faites rien et la déchiqueteuse passera automatiquement en mode de veille

[www.fellowes.com](http://www.fellowes.com) offre un grand service de support en ligne avec un certain nombre d'options de libre service.

## FONCTIONS AVANCÉES DE LA DÉCHIQUETEUSE



**Système à l'épreuve des blocages**  
Élimine les blocages de papier et fonctionne pour les travaux difficiles.



**Technologie SafeSense<sup>MD</sup> brevetée**  
Arrête le déchetage immédiatement lorsque les mains touchent l'ouverture du papier



**Système d'économie d'énergie**  
Efficacité énergétique optimale en permanence (en service et hors service).



### SYSTÈME À L'ÉPREUVE DES BLOCAGES\*

Élimine les blocages de papier et fonctionne pour les travaux difficiles.

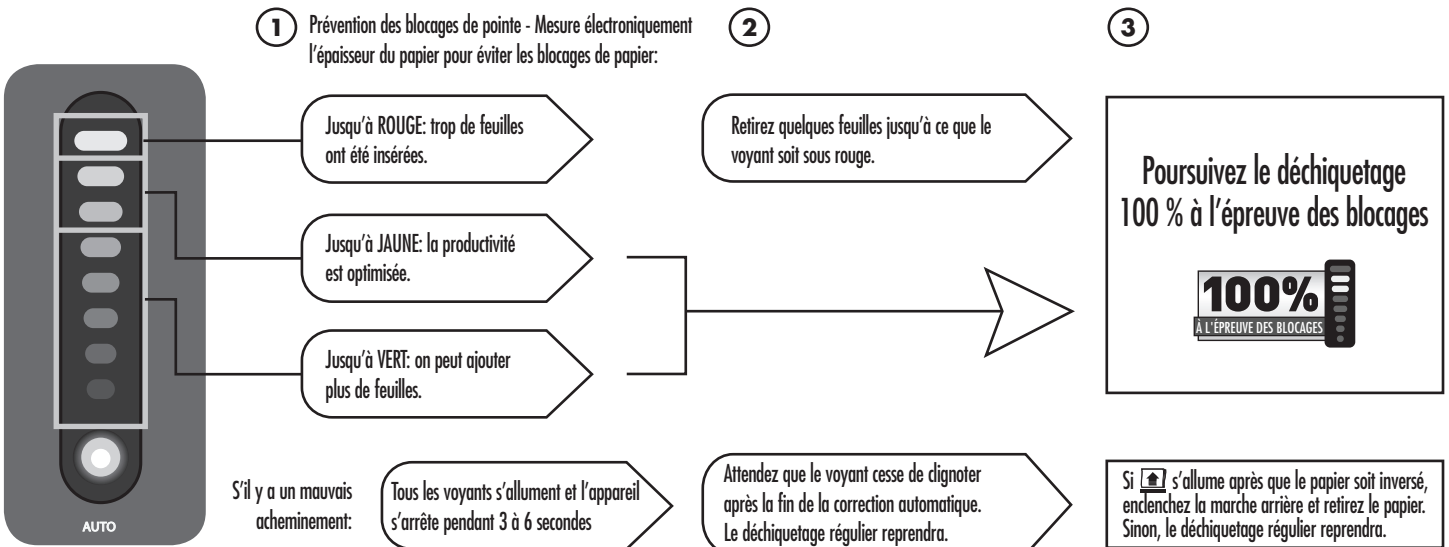

\*100 % à l'épreuve des blocages lorsque utilisé conformément au manuel de l'utilisateur



### OPÉRATION DE TECHNOLOGIE SAFESENSE<sup>MD</sup>

Arrête le déchetage immédiatement lorsque les mains touchent l'ouverture du papier

#### CONFIGURATION ET TEST

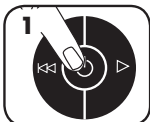

1 Mettez la déchiqueteuse en marche (⏻) pour activer la fonction SafeSense<sup>MD</sup>



2 Touchez la section de test et attendez que le voyant de la fonction SafeSense<sup>MD</sup> s'allume



3 La fonction SafeSense<sup>MD</sup> est activée et fonctionne correctement



4 Si vous gardez la main sur la section SafeSense<sup>MD</sup> pendant plus de 3 secondes, la déchiqueteuse s'êteindra



### SYSTÈME D'ÉCONOMIE D'ÉNERGIE

Efficacité énergétique optimale en permanence (en service et hors service).

- Économise de l'énergie de quatre manières : produits électroniques très efficaces sur le plan énergétique, prévention des blocages, mode attente et mode sommeil.
- Le mode sommeil arrête la déchiqueteuse après 2 minutes d'inactivité.

#### EN MODE VEILLE (SLEEP)



1 En mode veille



2 Pour sortir du panneau de contrôle tactile en mode veille



3 insérer le papier

Pour de plus amples informations sur les fonctions avancées des produits Fellowes, visitez [www.fellowes.com](http://www.fellowes.com)

## MAINTENANCE DE BASE

### NETTOYAGE DES CAPTEURS INFRAROUGE DE DÉMARRAGE AUTOMATIQUE

Les capteurs de détection du papier sont conçus pour un fonctionnement sans maintenance. Toutefois, dans de rares cas, les capteurs peuvent être bloqués par de la poussière de papier et entraîner le fonctionnement du moteur même en l'absence de papier.

(Remarque : Deux capteurs de détection du papier se trouvent au centre de la fente d'insertion du papier).

#### POUR NETTOYER LES CAPTEURS



1  
Éteindre et débrancher le destructeur

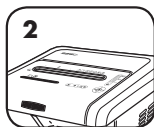

2  
Repérer le capteur infrarouge de démarrage automatique

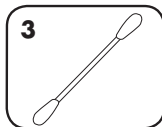

3  
Tremper un coton-tige dans de l'alcool à friction

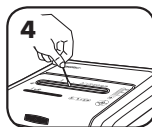

4  
Nettoyer toutes les saletés des capteurs de papier avec le coton-tige

### HUILAGE DU DESTRUCTEUR

Tout destructeur à coupe croisée nécessite de l'huile pour assurer des performances optimales. S'il n'est pas huilé, l'appareil pourrait avoir une capacité réduite, faire des bruits dérangeants lors de la destruction et finalement, s'arrêter de fonctionner. Pour éviter ces problèmes, nous vous recommandons d'huiler votre destructeur à chaque fois que vous videz votre corbeille à papier.

#### SUIVRE LA PROCÉDURE D'HUILAGE CI-DESSOUS ET LA REPETER DEUX FOIS



1  
\*Mettre de l'huile en travers de l'insertion



2  
Appuyer et maintenir enfoncée la touche Avancer (▷) pendant (2 à 3 secondes)

**ATTENTION** \*N'utiliser que de l'huile végétale dans un conteneur à long col sans aérosol telle que l'huile Fellowes n° 35250.



## DÉPANNAGE



Voyant de contenant plein : Lorsque le voyant s'allume, le contenant de déchets de la déchiqueteuse est plein et doit être vidé. Utilisez le sac de déchets Fellowes 36056.



Voyant SafeSense<sup>MD</sup> : Si les mains sont trop proches de l'entrée de papier, le voyant SafeSense<sup>MD</sup> s'allumera et la déchiqueteuse cessera de déchiqueter. Si la fonction SafeSense<sup>MD</sup> est activée pendant 3 secondes, la déchiqueteuse s'éteindra automatiquement et l'utilisateur doit enfoncer la touche de courant sur le panneau de commande pour reprendre le déchiquetage.



Voyant pour Retirer le papier : Lorsqu'il s'allume, enclenchez la marche arrière (◀◀) et retirez le papier. Réduisez la quantité de papier à une quantité acceptable et remettez dans l'entrée de papier.



Voyant de porte ouverte : La déchiqueteuse ne fonctionnera pas si la porte du boîtier est ouverte. Lorsque le voyant est allumé, fermez la porte pour reprendre le déchiquetage.



Voyant d'alimentation directe : Si le voyant s'allume, retirez le papier et entrez-le directement dans la déchiqueteuse.

Go to Support Section at [www.fellowes.com](http://www.fellowes.com) or see back page of manual for useful telephone numbers.



## GARANTIE LIMITÉE DU PRODUIT

Garantie limitée : Fellowes, Inc. (« Fellowes ») garantit que les pièces de l'appareil sont libres de tout vice de matériau et de fabrication et offre service et soutien pendant une période de 2 ans à partir de la date d'achat par le consommateur original. Fellowes garantit que les lames de coupe de l'appareil sont libres de tout vice de matériau ou de fabrication pendant la durée de vie de la déchiqueteuse. Si une pièce s'avère défectueuse durant la période de garantie, votre seul et unique recours sera la réparation ou le remplacement de la pièce à la discrétion et aux frais de Fellowes. Cette garantie ne couvre pas les cas de mauvaise utilisation, mauvaise manipulation, ne pas se conformer aux normes d'usage du produit, l'utilisation de la déchiqueteuse avec un courant inapproprié (autre qu'indiqué sur l'étiquette) ou une réparation interdite. Fellowes se réserve le droit de facturer aux consommateurs tous coûts

supplémentaires encourus par Fellowes pour fournir des pièces ou les services à l'extérieur du pays où la déchiqueteuse a été vendue à l'origine par un revendeur autorisé. TOUTE GARANTIE IMPLICITE, Y COMPRIS CELLE DE QUALITÉ MARCHANDE OU D'ADAPTATION À UNE UTILISATION PARTICULIÈRE, SE LIMITE PAR LA PRÉSENTE À LA DURÉE DE LA PÉRIODE DE GARANTIE APPROPRIÉE ÉTABLIE DANS CE DOCUMENT. En aucun cas, Fellowes ne sera tenue responsable de quelque façon que ce soit de tout dommage indirect ou consécutif attribuable à ce produit. Cette garantie vous donne des droits juridiques spécifiques. La durée, les modalités et les conditions de cette garantie s'appliquent partout au monde sauf dans les cas où différentes limites, restrictions ou conditions pourraient être exigées par la loi locale. Pour plus de détails ou pour obtenir un service sous cette garantie, veuillez nous contacter ou contacter votre concessionnaire.

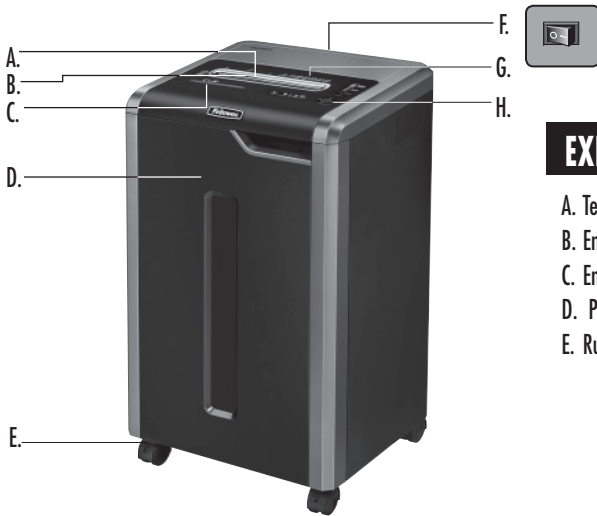

## EXPLICACIÓN

- |                          |                                             |                                             |
|--------------------------|---------------------------------------------|---------------------------------------------|
| A. Tecnología SafeSense® | F. Interruptor de desconexión de la energía | H. Panel de control e indicadores luminosos |
| B. Entrada de papel      | ○ 1. APAGADO                                | ◀◀ 1. Retroceso                             |
| C. Entrada para CD       | I 2. ENCENDIDO                              | ⏻ 2. ENCENDIDO/APAGADO                      |
| D. Puerta                | G. Consulte las instrucciones de seguridad  | ▶ 3. Avance                                 |
| E. Rueditas              |                                             | 🗑️ 4. Papelera llena                        |
|                          |                                             | 🔌 5. Puerta abierta                         |
|                          |                                             | 📄 6. Retirar papel                          |
|                          |                                             | ⚠️ 7. Indicador de SafeSense® (amarillo)    |
|                          |                                             | ⏸️ 8. Botón automático                      |
|                          |                                             | 🔌 9. Alimentación directa                   |

## CAPACIDADES

**Destruye:** papel, tarjetas de crédito, CD/DVD, grapas, sujetapapeles y correo basura

**No destruye:** etiquetas adhesivas, papel de formularios continuos, transparencias, periódicos, cartón, sujetapapeles grandes, laminados, carpetas de archivos, radiografías ni plástico, a excepción de los mencionados anteriormente

### Tamaño de corte del papel:

Corte cruzado (325Ci) ..... 4 mm x 38 mm  
Corte en tira (325i) ..... 5,8 mm

### Máximo:

Hojas por pasada (corte cruzado)..... 22\*  
Hojas por pasada (corte en tiras)..... 24\*  
CD/tarjetas por pasada..... 1\*  
Ancho de la entrada del papel ..... 9 1/2 pulg. (240 mm)

\*Papel de 21,59 x 27,94 cm (8,5 x 11 pulg.), 75 g (20 lb) a 120 V, 60 Hz, 8A; si el papel es más pesado, está húmedo o el voltaje es otro, la capacidad puede disminuir. Máximo frecuencia de uso diario recomendada: 8,000 hojas, 300 tarjetas; 30 CD

Las trituradoras SafeSense® de Fellowes están diseñadas para funcionar en la oficina, en ambientes con temperaturas de 50 a 80 °F (10 a 26 °C) y 40 a 80% de humedad relativa.

## ⚠️ ADVERTENCIA: INSTRUCCIONES DE SEGURIDAD IMPORTANTES ¡Léalas antes de usar la máquina!

- Los requisitos de operación, mantenimiento y servicio se cubren en el manual de instrucciones. Lea dicho manual en su totalidad antes de operar las trituradoras.
- Mantenga la trituradora alejada de niños y mascotas. Mantenga las manos alejadas de la entrada de papel. Siempre apague o desenchufe la trituradora cuando no esté en uso.
- Mantenga objetos extraños (guantes, joyas, ropa, cabello, etc.) lejos de las aberturas de la trituradora. Si algún objeto se introduce en la abertura superior, ponga la trituradora en Retroceso (<<) para retirar el objeto.
- Nunca utilice productos en aerosol, lubricantes a base de petróleo u otros productos inflamables para limpiar la trituradora ni cerca de ella. No utilice aire comprimido para limpiar la trituradora.
- No utilice la trituradora si está dañada o defectuosa. No desarme la trituradora. No coloque la trituradora cerca ni sobre una fuente de calor o agua.
- Esta trituradora posee un Interruptor de desconexión de energía (F) que debe estar en la posición de ENCENDIDO (ON) (I) para funcionar. En caso de emergencia, coloque el interruptor en APAGADO (O). Esta acción detendrá la trituradora de inmediata.
- Evite tocar las cuchillas cortantes expuestas debajo del cabezal de la trituradora.
- La trituradora debe enchufarse en una toma o enchufe de pared con descarga a tierra que tenga el voltaje y amperaje que se indican en la etiqueta. La toma o enchufe con descarga a tierra debe estar instalada cerca del equipo y ser de fácil acceso. No deben usarse con este producto convertidores de energía, transformadores ni cables prolongadores.
- RIESGO DE INCENDIO** – NO destruya tarjetas de salud con chips de sonido o baterías.
- Para uso en áreas cubiertas únicamente.
- Desconecte trituradora antes de la limpieza o el mantenimiento.

## OPERACIÓN BÁSICAS DE LA DESTRUCTORA

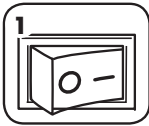

1 Enchúfela y coloque el interruptor de desconexión de la energía en la posición de ENCENDIDO (I)



2 Presione el botón de encendido (⏻) para activar la máquina



3 Introduzca el papel o la tarjeta directamente en la entrada de papel y suéltelo

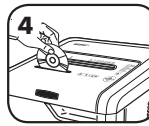

4 Mantenga el CD en el borde, cárguelo en la entrada de CD y suéltelo



5 Cuando termine de destruir, presione el botón de apagado (⏻)



6 No haga nada y la destruidora pasará al modo latente

## CARACTERÍSTICAS AVANZADAS DEL PRODUCTO



**Sistema a prueba de atascos**  
Elimina los atascos de papeles y supera los trabajos.



**Tecnología SafeSense® patentada**  
Detiene la destrucción inmediatamente cuando las manos tocan la abertura para papel



**Sistema de ahorro de energía**  
Óptima eficiencia energética todo el tiempo – en uso y fuera de uso.



### OPERACIÓN DEL SISTEMA A PRUEBA DE ATASCOS\* Elimina los atascos de papeles y supera los trabajos.

1 Prevención avanzada de atascos: Medición electrónica del espesor del papel, para evitar atascos:

2

3

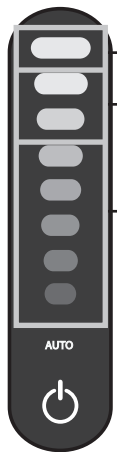

Hasta el nivel ROJO: Se han introducido demasiadas hojas.

Hasta el nivel AMARILLO: Productividad óptima.

Hasta el nivel VERDE: Se pueden agregar más hojas.

Retire varias hojas hasta que el indicador esté debajo del nivel rojo.

Siga con la destrucción con la protección total contra atascos



Si se produce una carga incorrecta:

Se encenderán todas las luces indicadoras, y la destruidora hará una pausa de 3 a 6 segundos

Espera a que las luces dejen de estar intermitentes, para que se complete la corrección automática. Luego continuará la destrucción normalmente.

Si la luz se enciende después de que se ha invertido el papel, presione el botón de retroceso y retire el papel. Si no lo hace, continuará la destrucción normalmente.

\*Es 100% a prueba de atascos cuando se utiliza según el manual del usuario



### OPERACIÓN DE LA TECNOLOGÍA SAFESENSE®

Detiene inmediatamente la destrucción cuando las manos tocan la abertura para papel.



### SISTEMA DE AHORRO DE ENERGÍA

Óptima eficiencia energética todo el tiempo – en uso y fuera de uso.

- Cuatro maneras de ahorrar energía: circuito electrónico con bajo consumo energético, prevención de atascos, modo de reserva y modo de suspensión.
- El modo de suspensión apaga la destruidora después de 2 minutos de inactividad.

#### CARACTERÍSTICAS DEL MODO LATENTE



1 En modo latente



2 Para salir del modo latente, toque el panel de control



3 inserte papel

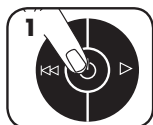

1 Encienda (⏻) la destruidora para activar SafeSense®



2 Toque el área de prueba y espere a que el indicador de SafeSense® se encienda



3 SafeSense® está activa y funciona correctamente



4 Si se deja la mano por más de 3 segundos en el área de seguridad SafeSense®, la trituradora de papel se apagará

## MANTENIMIENTO DEL PRODUCTO

### LIMPIEZA DE LOS SENSORES INFRARROJOS DE INICIO AUTOMÁTICO

Los sensores de detección de papel están diseñados para funcionar sin ningún mantenimiento. Sin embargo, en raras ocasiones, los sensores podrían bloquearse debido a polvo de papel que hace que el motor siga funcionando aún cuando no haya papel.

(Nota: en el centro de la entrada de papel se encuentran dos sensores de detección de papel).

#### PARA LIMPIAR LOS SENSORES



1  
Apague y desenchufe la destructora



2  
Localice el sensor de infrarrojos de inicio automático

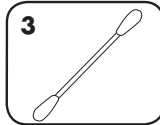

3  
Impregne un bastoncillo de algodón con alcohol

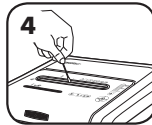

4  
Limpie la contaminación de los sensores de papel con el bastoncillo de algodón

### ENGRASE DE LA DESTRUCTORA

Todas las destructoras de corte cruzado necesitan aceite para funcionar al máximo de su rendimiento. Si una máquina no se engrasa, podría ver reducido el número de hojas que puede destruir, producir un ruido molesto al destruir e incluso dejar de funcionar. Para evitar estos problemas, recomendamos engrasar la destructora cada vez que se vacíe la papeleras.

#### REALICE EL SIGUIENTE PROCEDIMIENTO DE ENGRASE Y REPÍTALO DOS VECES

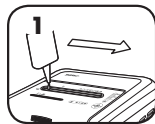

1  
\*Aplique aceite en la entrada



2  
Mantenga pulsada la tecla (▷) de retroceso (2 a 3 segundos)

**PRECAUCIÓN** \*Use sólo aceite vegetal que no sea en aerosol en los contenedores de boquilla larga como el Fellowes No. 35250 

## SOLUCIÓN DE PROBLEMAS



Indicador de papeleras llenas: Cuando está encendido, la papeleras de la trituradora está llena y se debe vaciar. Use una bolsa de residuos Fellowes 36056.



Indicador SafeSense®: Si las manos están demasiado cerca de la entrada del papel, se encenderá el indicador SafeSense® y la trituradora dejará de funcionar. Si SafeSense® está activo por 3 segundos, la trituradora se apagará automáticamente y el usuario deberá presionar el botón de encendido en el panel de control para reanudar el corte.



Indicador de retiro de papel: Cuando está iluminado, presione retroceso (◀) y retire el papel. Reduzca la cantidad de papel a una adecuada y vuelva a cargarlo en la entrada de papel.



Indicador de puerta abierta: La trituradora no funcionará si la puerta del gabinete está abierta. Cuando está encendido este indicador, cierre la puerta para reanudar el corte.



Indicador de introducción directa: Cuando está encendido, retire el papel e introdúzcalo directamente por la entrada.

\*Es 100% a prueba de atascos cuando se utiliza según el manual del usuario

## GARANTÍA LIMITADA DEL PRODUCTO

Garantía limitada: Fellowes, Inc. ("Fellowes") garantiza que las piezas de la máquina estarán libres de defectos de material y mano de obra y proporciona servicio y soporte técnico durante 2 años a partir de la fecha en que el consumidor original haya adquirido el producto. Fellowes garantiza que las cuchillas cortantes de la máquina estarán libres de defectos de material y mano de obra durante la vida útil de la destructora. Si se encuentra algún defecto en cualquiera de las piezas durante el período de garantía, la única y exclusiva solución será la reparación o el cambio de la pieza defectuosa, a criterio y cuenta de Fellowes. Esta garantía no rige para casos de abuso, uso indebido, incapacidad de cumplir con las normas de uso del producto, operación de la trituradora usando una fuente de energía indebida (distinta a la que se indica en la etiqueta), o reparaciones no autorizadas. Fellowes se reserva el derecho a cobrar a los consumidores los

costos adicionales en que incurra Fellowes para suministrar piezas o servicios fuera del país en el que un revendedor autorizado haya vendido originalmente la trituradora. POR MEDIO DEL PRESENTE, TODA GARANTÍA IMPLÍCITA, INCLUIDA LA GARANTÍA DE COMERCIABILIDAD O ADAPTABILIDAD PARA UN PROPÓSITO ESPECÍFICO, SE LIMITA AL PERÍODO DE DURACIÓN CORRESPONDIENTE DE LA GARANTÍA CONFERIDA ANTERIORMENTE. En ningún caso, Fellowes será responsable de cualquier daño, directo o indirecto, que pueda atribuirse a este producto. Esta garantía le confiere derechos legales específicos. La duración, los términos y las condiciones de esta garantía son válidos en todo el mundo, excepto en los lugares donde la legislación local exija limitaciones, restricciones o condiciones diferentes. Para obtener más detalles o recibir servicio conforme a esta garantía, comuníquese con nosotros o con su distribuidor.



# POWERSHRED® 325Ci/325i

THE WORLD'S **TOUGHEST** SHREDDERS™

## Questions or Concerns?

---

### www.fellowes.com

- Troubleshooting
- Registration
- Manuals

### Customer Service & Support

- Troubleshooting
- Replacement parts
- General questions

---

|               |                   |
|---------------|-------------------|
| Canada        | +1-800-665-4339   |
| Mexico        | +001-800-514-9057 |
| United States | +1-800-955-0959   |